

1. Huvudmått, VEX160

1.1 HORIZONTELL VEX

VEX160HL

I nedanstående ritning anges huvudmåtten:

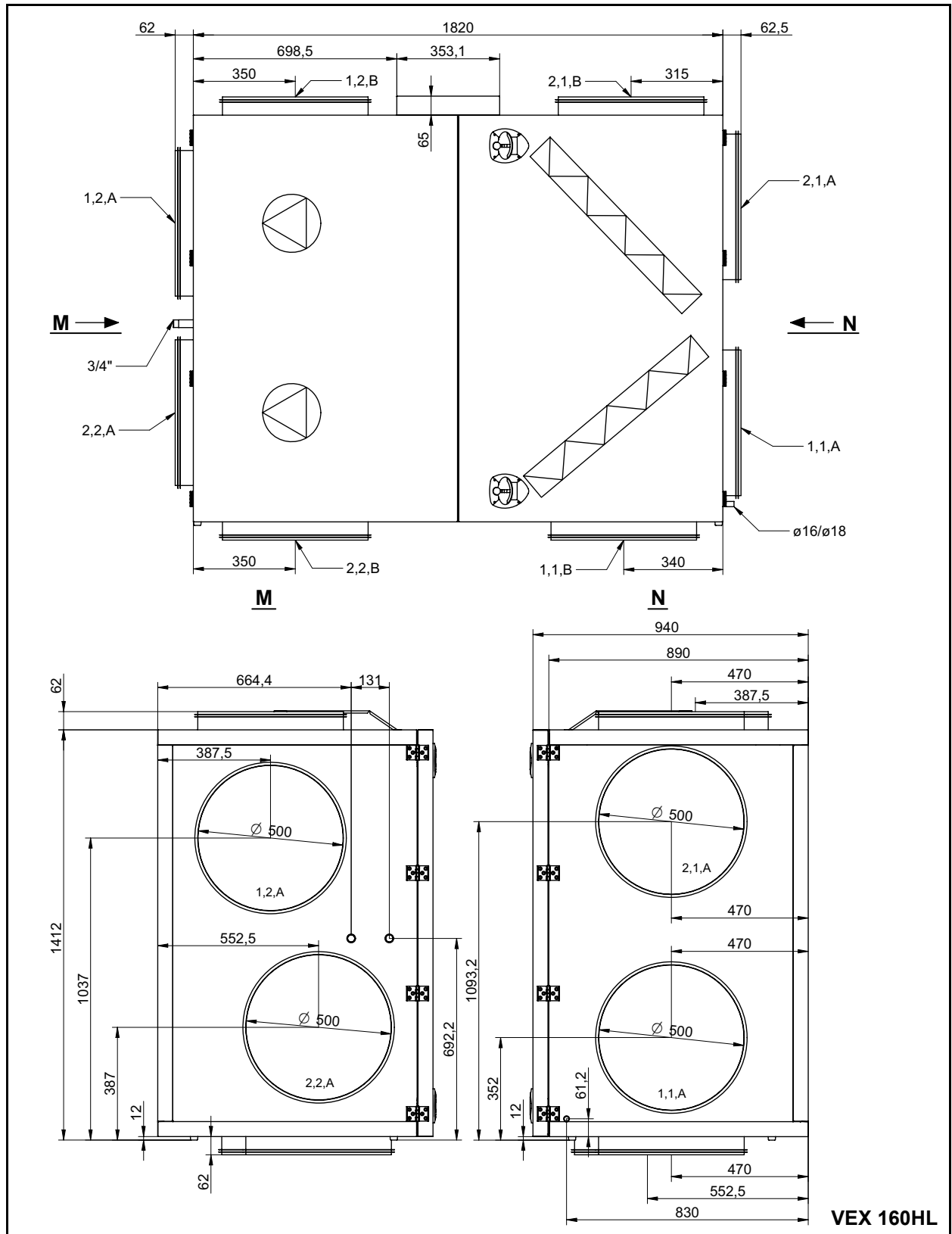

Obs!

På ritningen är samtliga tänkbara stosplaceringar visade.

VEX160HR I nedanstående ritning anges huvudmått:

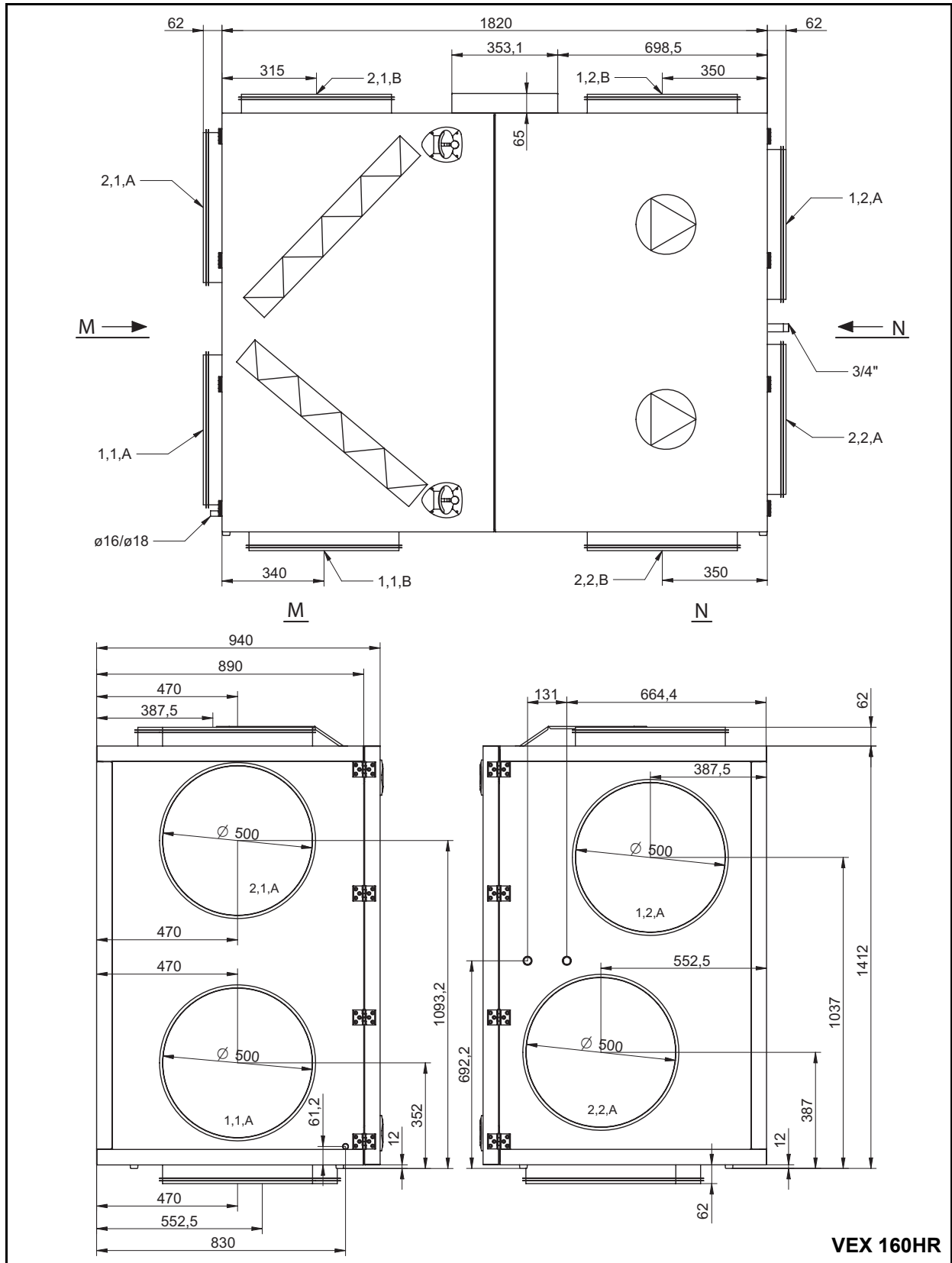

VEX 160HR

Obs! På ritningen är samtliga tänkbara stösplaceringar visade.

1.2 VERTIKALE VEX

VEX160VL

I nedanstående ritning anges huvudmåttan:

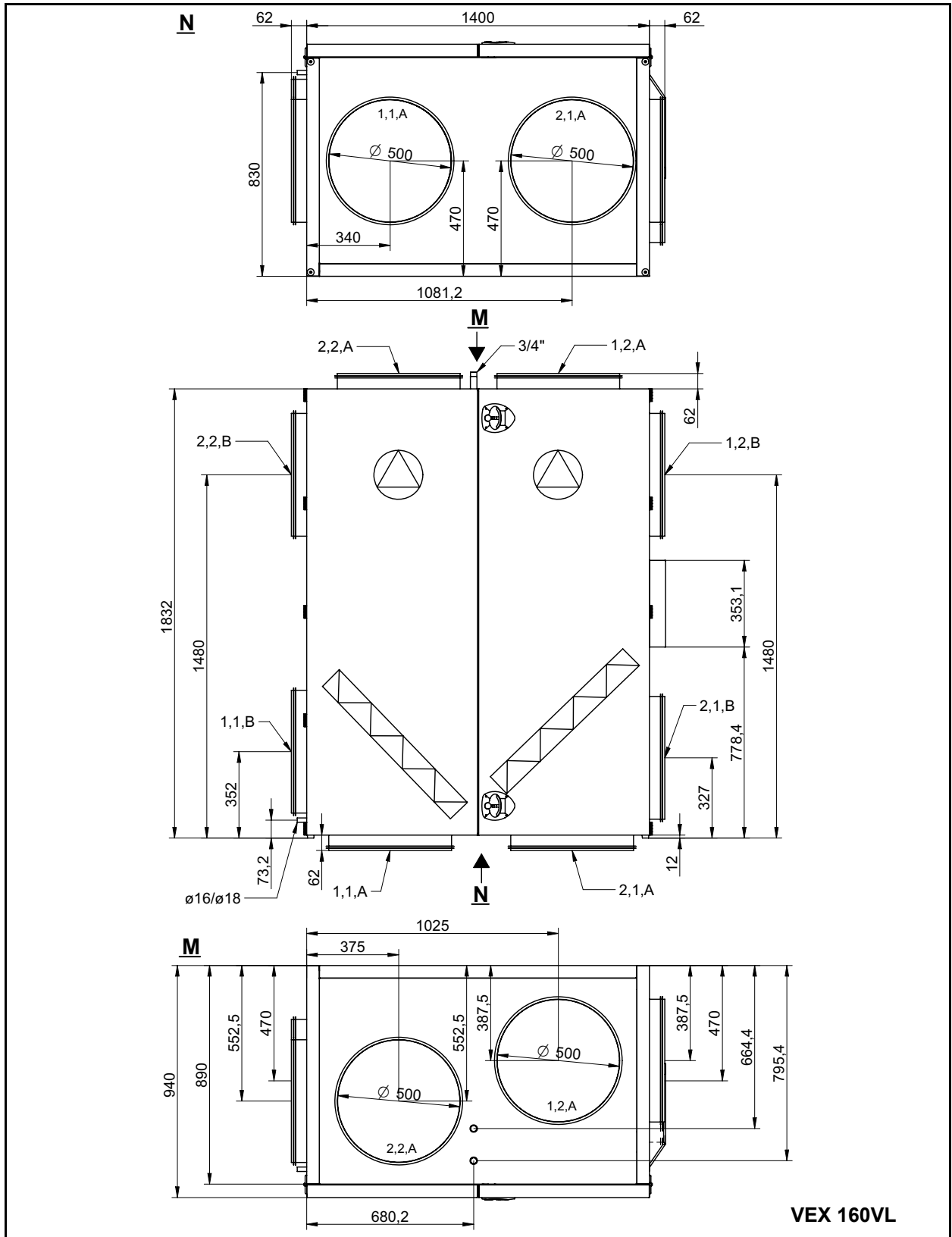

Obs!

På ritningen är samtliga tänkbara stosplaceringar visade.

VEX160VR

I nedanstående ritning anges huvudmått:

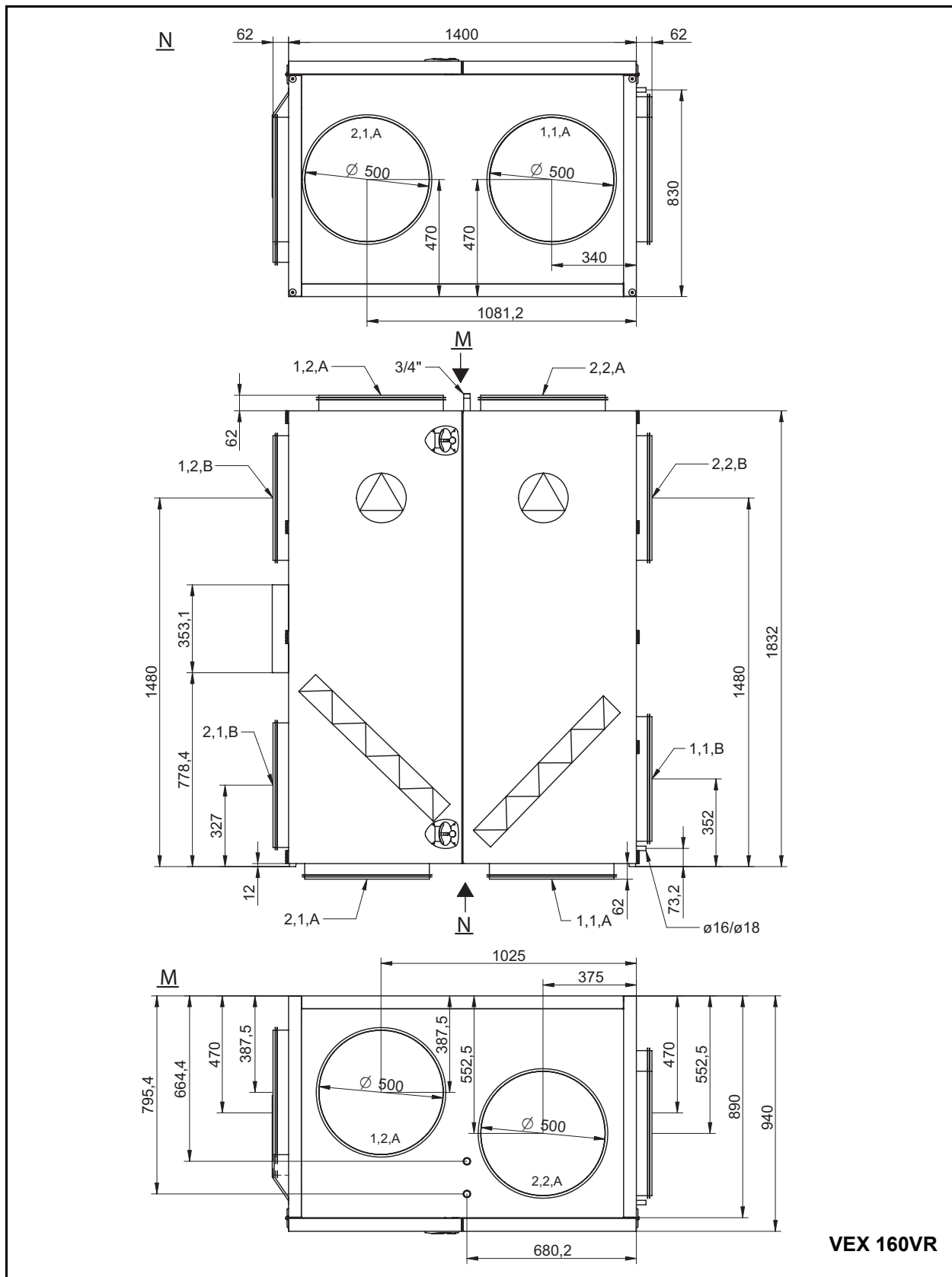

VEX 160VR

Obs!

På ritningen är samtliga tänkbara stosplaceringar visade.